

Trekhaken - Attelages - Anhängervorrichtungen - Tow bars



Ford Mondeo 4+5 d.-p.-T





2000 -



GDW Ref. 1280

EEC APPROVAL N° :

e6*94/20*0819*00

max ↓ kg	X	max ↓ kg			
					
D=		X 0.00981	≤	9,65	KN
max ↓ kg	+	max ↓ kg			
					
S/			=	75	Kg
Max. 			=	1850	Kg

GDW nv - Hoogmolenwegel 23 - B-8790 Waregem
TEL. 32 (0) 56 60 42 12 (L5) - FAX. 32 (0) 56 60 01 93
 E-Mail : gdw@gdwtowbars.com - Website : www.gdwtowbars.com



Ford Mondeo 4+5 d.-p.-T
2000 -
Ref. 1280

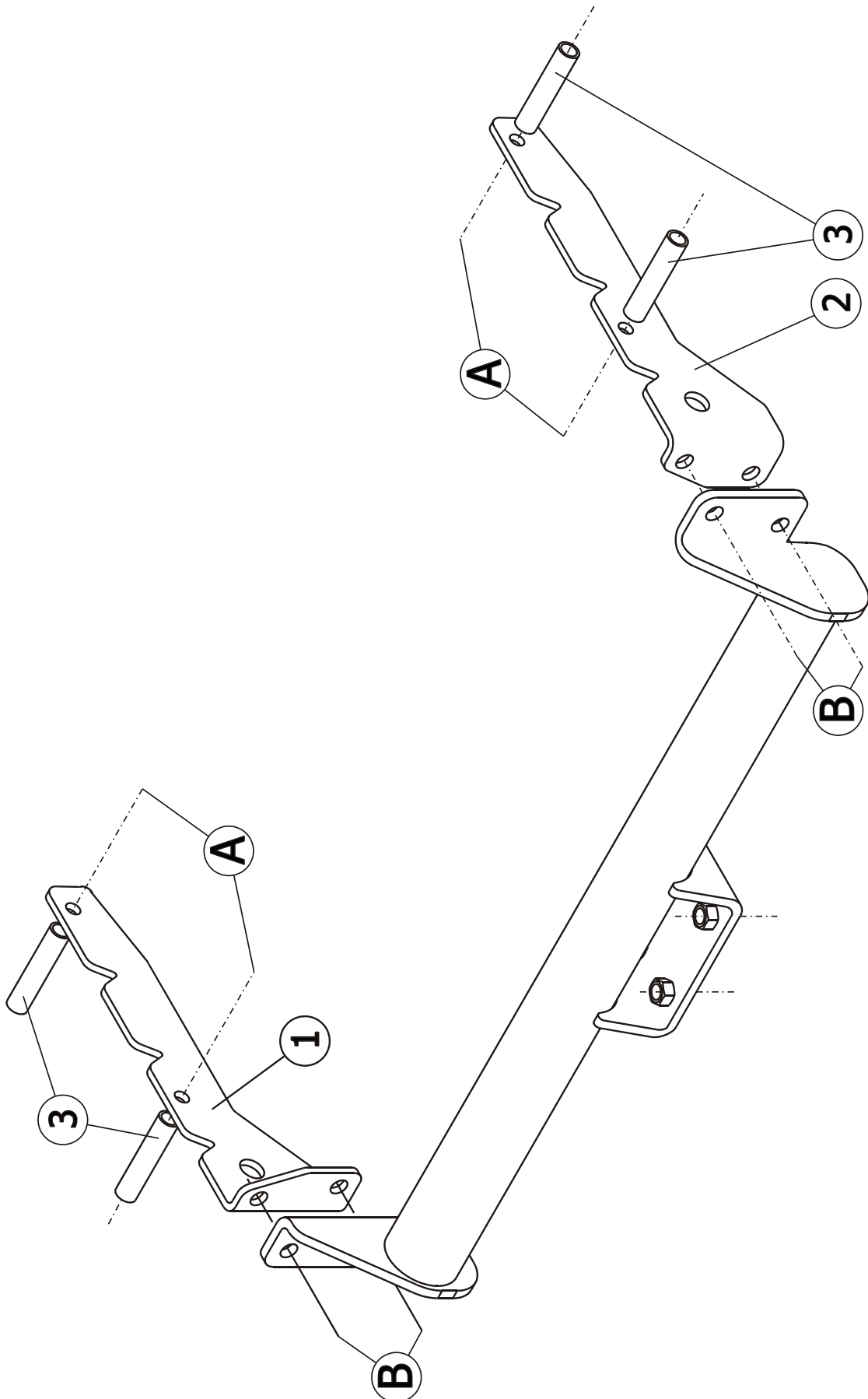







Ford Mondeo 4+5 d.-p.-T

2000 -

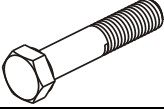
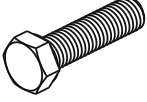
Ref. 1280

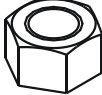
Samenstelling – Composition – Zusammenstellung

	4 x	DIN 931-M10x110-8.8	A
	4 x	DIN 933-M12x40 -8.8	B
	4 x	DIN 128-A12 -FSt	B
	4 x	DIN 128-A10 -FSt	A
	4 x	DIN 934-M12 -8.8	B
	4 x	DIN 934-M10 -8.8	A
	4 x	DIN9021-M10 (ø30x10,5x2,5)	A

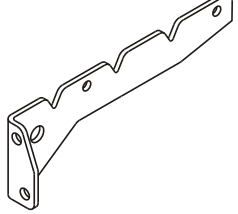
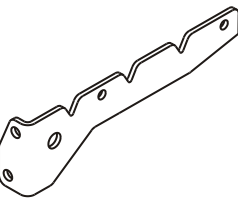
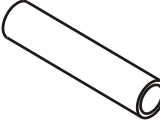
GDW ref. 800.053	1 x	
GDW ref. ①	1 x	
GDW ref. ②	1 x	
GDW ref. ③	4 x	

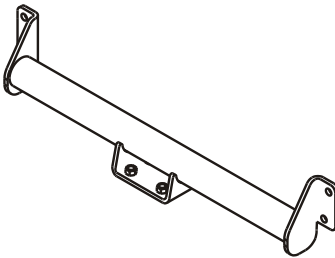
GDW ref. 1280	1 x	
------------------	-----	---

Bouten – Boulons – bolts – Bolzen: Kwaliteit 8.8		DIN 912 – DIN 931 – DIN 933 – DIN 7991	
M6 ≙ 10,8Nm of 1,1kgm	M8 ≙ 25,5Nm of 2,60kgm	M10 ≙ 52,0Nm of 5,30kgm	
M12 ≙ 88,3Nm of 9,0kgm	M14 ≙ 137Nm of 14,0kgm	M16 ≙ 211,0Nm of 21,5kgm	
Bouten – Boulons – bolts – Bolzen: Kwaliteit 10.9		DIN 912 – DIN 931 – DIN 933 – DIN 7991	
M6 ≙ 13,7Nm of 1,4kgm	M8 ≙ 35,3Nm of 3,6kgm	M10 ≙ 70,6Nm of 7,20kgm	
M12 ≙ 122,6Nm of 12,5kgm	M14 ≙ 194Nm of 19,8kgm	M16 ≙ 299,2Nm of 30,5kgm	
Bouten – Boulons – bolts – Bolzen: Kwaliteit 12.9		DIN 912 – DIN 931 – DIN 933 – DIN 7991	
M6 ≙ 18Nm of 1,8kgm	M8 ≙ 43Nm of 4,4kgm	M10 ≙ 87Nm of 8,9kgm	
M12 ≙ 150Nm of 15,3kgm	M14 ≙ 240Nm of 24,5kgm	M16 ≙ 370Nm of 37,7kgm	



Ford Mondeo 4+5 d.-p.-T

2000 -

Ref. 1280

Montagehandleiding

1. Maak de bumper in het midden los van het koetswerk en maak de uitlaat los van de rubbers achteraan. Demonteer het hitteschild en de opvulplaat aan de rechterzijde van het voertuig.
2. Verwijder aan beide zijden het onderste boutje die de bumpersteun aan het chassis vastmaakt ; hiervoor moet de kop van het boutje aan de achterzijde worden afgeslepen. Vergroot deze boringen tot $\varnothing 12,5\text{mm}$.
3. Plaats de monteerstukken (1) en (2) tegen de zijkant van het chassis (aan de binnenkant van het voertuig) en tegen de dwarsplaat achteraan het voertuig. De punten (A) en (B) passen nu met voorziene gaten. Breng bij (A) de buisjes (3), de rondsels en de bouten in via de buitenkant en span lichtjes aan.
4. Breng nu de trekhaak tegen de achterkant van de dwarsplaat zodat de punten (B) van de trekhaak komen te passen met de punten (B) van de monteerstukken (1) en (2). Bouten en moeren inbrengen en alles goed vastzetten.
5. Maak in de onderkant van de bumper een insnijding volgens bijgeleverde tekening (Fig.1) zodat de bolstang en de contactdoos geplaatst kunnen worden.
6. Plaatsen van de kogelstang en goed aanspannen. Maak de bumper en de uitlaat opnieuw vast zoals voor de montage. Plaats het hitteschild en de opvulplaat opnieuw op hun plaats.

N.B.

Voor de maximum toegestane massa welke uw voertuig mag trekken dient U uw dealer te raadplegen.

Verwijder eventueel de bitumenlaag op de bevestigingsplaats van de trekhaak.

Opgepast bij het boren dat men geen remleiding, elektriciteitsdraden of brandstofleidingen beschadigt.



Ford Mondeo 4+5 d.-p.-T

2000 -

Ref. 1280

Notice de montage

1. Enlever le pare-chocs au milieu de la carrosserie et détacher l'échappement des caoutchoucs à l'arrière. Démontez la protection thermique et la plaque à remplissage au côté droit du véhicule.
2. Supprimer aux deux côtés le boulon dessous, qui attache le support-pare-chocs au châssis ; pour cela l'arrière de la tête du boulon doit être émouée. Agrandir ces forages jusque $\varnothing 12,5\text{mm}$.
3. Mettre les pièces de montage (1) et (2) contre le côté du châssis (à l'intérieur du véhicule) et contre la plaque transversale à l'arrière du véhicule. Les points (A) et (B) s'adaptent aux trous prévus. Introduire chez (A) les tubes (3), les rondelles et les boulons par l'extérieur ; ne pas encore serrer.
4. Mettre l'attelage contre le derrière de la plaque transversale, de sorte que les points (B) de l'attelage s'adaptent aux points (B) des pièces de montage (1) et (2). Introduire les boulons et les écrous et bien serrer le tout.
5. Former dans le dessous du pare-chocs une entaille selon le dessin ci-inclus, de sorte que la tige-boule et le bloc multiprise peuvent être placés.
6. Monter le (*) et bien serrer. Refixer le pare-chocs et l'échappement comme pour le montage. Replacer la protection thermique et la plaque à remplissage.

Remarque

Pour le poids de traction maximum autorisé de votre voiture, consultez votre concessionnaire.
Enlever la couche de bitume ou d'anti-tremblement qui recouvre éventuellement les points de fixation.
Veillez en perçant à ne pas endommager les conduites de frein et de carburant



Ford Mondeo 4+5 d.-p.-T

2000 -

Ref. 1280

Fitting instructions

1. Loosen the bumper in the middle of the body work and loosen the exhaust from the rubbers in the rear. Disassemble the heat shields and the packing plate on the right side of the vehicle.
2. Remove on both sides the undermost bolt that fastens the bumper support on the chassis ; for this, the bolt head must be abraded on the rear side. Enlarge these drillings till $\varnothing 12,5\text{mm}$.
3. Place the mounting pieces (1) and (2) against the side of the chassis (on the inner side of the vehicle) and against the cross-plate in the rear of the vehicle. Points (A) and (B) match now the provided holes. Insert by (A) the tubes (3), the washers and the bolts through the outside but do not tighten yet.
4. Place now the tow bar against the rear side of the cross-plate so that points (B) of the tow bar are matching with the points (B) of the mounting pieces (1) and (2). Insert bolts and washers and tighten everything firmly.
5. Make in the underside of the bumper an incision, according to the drawing enclosed, so that the ball and the socket can be assembled
6. Assemble (*) and tighten firmly. Fasten the bumper and the exhaust again as for the assembling. Replace the heat shield and the packing plate.

Note

Please consult your cardealer or owners manual for the maximal permissible towing mass.
Remove any bitumen coating on the fastening position for the tow bar.
When drilling, be carefull not to damage any brake lines, electrical wiring or fuel lines.



Ford Mondeo 4+5 d.-p.-T

2000 -

Ref. 1280

Anbauanleitung

1. Stoßstange in der Mitte von Karosserie und Auspuff von Gummi lösen. Wärmeschild und Auffüllplatte am rechte Seite von Fahrzeug abmontieren.
2. Auf beiden Seiten der Unterste Bolzen, daß die Stoßstangestütze ans Rahmen festmacht entfernen ; dafür muß der Schraubenkopf am Hinterseite abgeschleift werden. Diese Bohrungen vergrößern bis $\varnothing 12,5\text{mm}$.
3. Montierstücke (1) und (2) gegen Rahmenseite (am Innenseite des Fahrzeuges) und gegen die Querplatte hinten das Fahrzeug setzen. Punkte (A) und (B) passen nun mit vorgesehene Löcher. Bei (A) Röhrchen (3), Ritzel und Bolzen via Außenseite einbringen ohne anzuspinnen.
4. Anhängerkupplung gegen Hinterseite von Querplatte bringen so daß Punkte (B) von Anhängerkupplung zusammenpassen mit Punkte (B) von Montierstücke (1) und (2). Bolzen und Muttern einbringen und alles fest anschrauben.
5. Am Unterseite von Stoßstange einen Einschnitt machen, zufolge beigefügter Zeichnung, so daß die Kugelstange und die Steckdose gesetzt werden können.
6. (*) montieren und fest anschrauben. Stoßstange und Auspuff wieder festmachen, wie die Montage. Wärmeschild und Auffüllplatte wieder setzen.

Hinweise

Die Maximale Anhängelast ihres Fahrzeuges können Sie im Fahrzeugschein oder im Benutzerhandbuch nachlesen.
Im Bereich der Anlageflächen muß Unterbodenschutz und Antiröhmaterial entfernt werden.
Vor dem Bohren prüfen, daß keine, dort eventuell Leitungen beschädigt werden können





Ford Mondeo 4+5 d.-p.-T
2000 -
Ref. 1280

Geleverd met - Livré avec
Delivered with - Geliefert mit

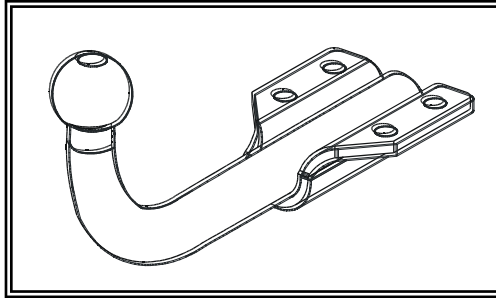
T43L000

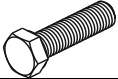

	4 x	Din 933 M12x40
	4 x	Din 934 M12
	4 x	DIN 128-A12 -FSt

AFN-L000

Opties - Options
Options - Optionen

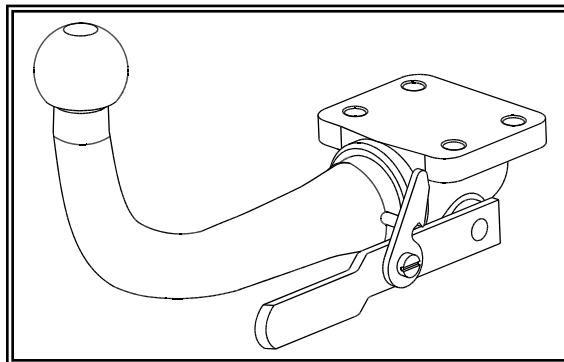



Ford Mondeo 4+5 d.-p.-T
2000 -
Ref. 1280

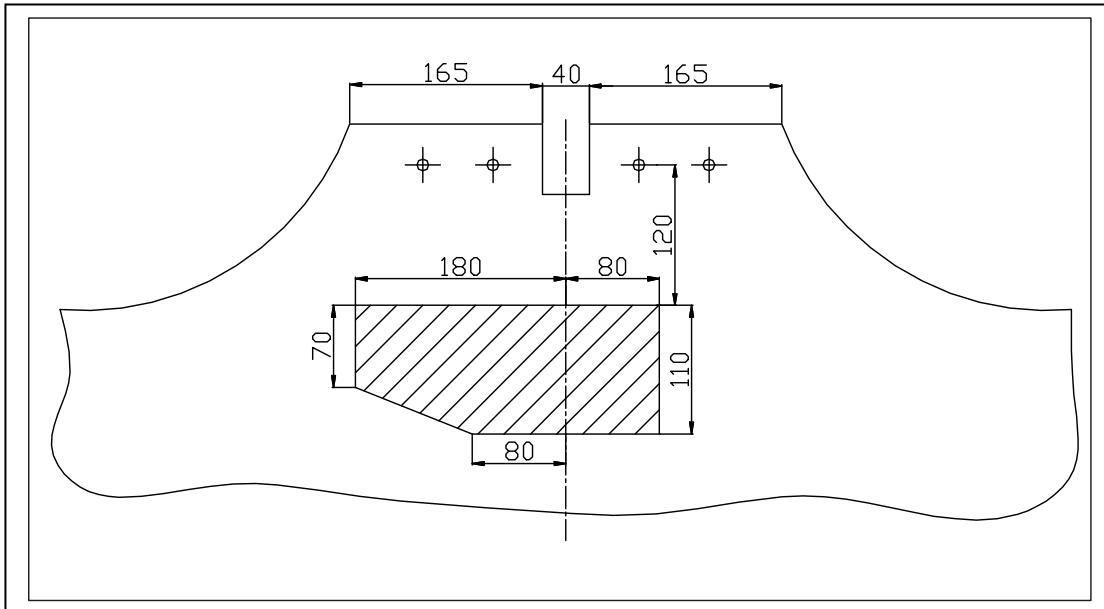

Fig. 1

Uitsnijding bumper : het gearceerde gebied moet weggesneden worden
“B” = de bumper
“O” = de onderrand van de bumper
“M” = het midden van de bumper

Découpe pare-chocs : la zone hachurée doit être découpée
“B” = le pare-chocs
“O” = le bord inférieur du pare-chocs
“M” = le milieu du pare-chocs

Ausschnitt Stoßstange : das schraffierte Gebiet muss weggeschnitten werden
“B” = Stoßstange
“O” = Unterrand Stoßstange
“M” = die Mitte von der Stoßstange

Excision bumper : the hatched area has to be cut away
“B” = the bumper
“O” = the lower rim of the bumper
“M” = the middle of the bumper



Ford Mondeo 4+5 d.-p.-T

2000 -

Ref. 1280

BELANGRIJKE RAADGEVINGEN :

IN HET VOERTUIG BEWAREN

Montage :

- Voor aanvang van de montage dient de trekhaak gecontroleerd te worden op transport schade.
- Raadpleeg aandachtig de montagehandleiding. Alle instructies dienen gevolgd te worden.
- Voor de montage moet de trekhaak eerst op het voertuig gepresenteerd worden.
- Bij het boren van gaten, controleren dat aanwezige bekabelingen niet beschadigd kunnen worden. Verwijder antidreun of bitumenlaag. Geboorde gaten en carrosserie onderdelen met corrosiewerende verf behandelen.
- Als het voertuig geen standaard bumpers heeft (speciale serie, sportuitvoeringen, Tuning parts ...), dient de uitsparingsmal gecontroleerd te worden. Neem bij twijfel contact op met GDW.
De geleverde trekhaak is enkel gemonteerd voor stockering, daarom moeten alle onderdelen worden gedemonteerd!!

Garantie :

- De aangegeven Max. trekmassa, "D" en "S" waarde mogen niet overschreden worden.
- Na 1.000.km gebruik en ten minste 1 keer per jaar hoeft de trekhaak gecontroleerd te worden :
 - o Alle boutverbindingen controleren en bij spannen als nodig.
 - o Beschadiging aan de verf herstellen.
 - o Als de trekhaak door een externe belasting geraakt wordt moet deze vervangen worden.
 - o De interne delen van het afneembaar systeem moeten ingevet worden.

Gebruik :

- **Indien trekhaak kogel de kentekenplaat of het mistlicht geheel of gedeeltelijk bedekt MOET deze bij niet gebruik verwijderd worden.**

RECOMMANDATIONS IMPORTANTES :

A CONSERVER DANS LE VEHICULE

Montage :

- S'assurer que l'attelage n'ait pas été endommagé durant le transport. Vérifier la référence.
- Consulter attentivement la notice de pose et suivre à la lettre les instructions de montage de l'attelage.
- Présenter l'attelage sous le véhicule avant d'effectuer le montage.
- Si des forages sont nécessaires, s'assurer de l'absence de câbles électriques, de freinage ou autres. Enlever les restes de forage et traiter les tôles ou tubes forés avec un produit anti-corrosif.
- Si le véhicule est équipé de pare-chocs non standards (séries spéciales, kits sport, tuning ...), il est impératif de consulter le service technique de GDW avant de procéder au montage.
L'atelage livré est uniquement monté pour stockage, il faut démonter les parties!!

Garantie :

- Respecter la masse tractable du véhicule ainsi que les valeurs « D » et « S » précisées dans la notice.
- L'attelage doit être contrôlé après les premiers 1.000 km d'utilisation et ensuite au moins une fois par an :
 - o Contrôler toute la visserie et resserrer si nécessaire
 - o Réparer les dommages qu'aurait subis la peinture
 - o Remplacer les pièces qui auraient été endommagées suite à un accident ou une collision
 - o Graisser les parties intérieures des attelages escamotables

Utilisation :

- **Si la rotule ou la boule est positionnée devant la plaque d'immatriculation ou le feu de brouillard, il est OBLIGATOIRE de la retirer quand elle n'est pas utilisée !**



Ford Mondeo 4+5 d.-p.-T

2000 -

Ref. 1280

GENERAL INSTRUCTIONS:

MUST BE KEPT IN THE VEHICLE

Fitting :

- Make sure that the tow bar has not been damaged during transport and it is the right reference for the vehicle.
- Read the fitting instruction before starting and follow them very precisely during the fitting.
- Present the tow bar under the car first to check if all points are right.
- If holes have to be drilled, check that no wires can be damaged, remove all soundproofing material, clean and protect the drilled holes with an anticorrosive product.
- If the vehicle is equipped with special bumpers (sport or tuning parts...) first contact the technical service of GDW to be sure that the tow bar can be fitted.

The towbar delivered is only for storage, the parts have to be disassembled!!

Guarantee :

- The indicated towing weight, "D" and "S" values may not be exceeded
- The tow bar has to be checked after 1.000 km and every year :
 - o All bolts should be checked and retightened if necessary
 - o Repair any damage to the paint finish
 - o Replace any damaged components
 - o Parts of the detachable tow bars must be kept well greased.

Use :

- **If the towing ball covers the number plate or the fog light, it must always be removed when no trailer is used.**

WICHTIGE RATSCHLÄGE :

IN FAHRZEUG BEWAHREN

Montage :

- Vor Anfang von Montage muss Anhängerkupplung auf Transportschade kontrolliert werden.
- Aufmerksam Anbauanleitung zu Rate sehen. Alle Anweisungen sollen gefolgt werden.
- Erst Anhängerkupplung auf Fahrzeug präsentieren, danach montieren.
- Vor dem Bohren von Löcher, nachprüfen ob anwesende Kabels nicht beschädigt werden können. Dröhnenschutz und Unterbodenschutz entfernen. Gebohrte Löcher und Karrosserieunterteilen mit eine Korrosionfeste Farbe behandeln.
- Falls Fahrzeug keine Standardstoßstangen hat (spezielle Serie, Sportausführungen, Tuning ...), muß Aussparung nachprüfen. Im Zweifelsfall, GDW kontaktieren.

Der gelieferten Anhängerkupplung ist montiert für lagerung, bitte unterteilen abmontieren!!!

Garantie :

- Die angegeben max. Anhängelast, "D" en "S" Wert, möchten nicht hinüberschritten werden.
- Nach 1.000 Km gebrauch und wenigstens 1 Mahl pro jahr muss Anhängerkupplung nachgeprüft werden :
 - o Alle Bolzenverbindungen nachprüfen und nachziehen falls nötig.
 - o Beschädigung an Farbe wiederherstellen.
 - o Falls Anhängerkupplung durch eine Extreme Belastung getroffen werd muss diese ersetzt werden.
 - o Die Interne Teile von abnehmbar System einfetten.

Gebrauch :

- **Falls Kugel von Anhängerkupplung Kennzeichen oder Nebelscheinwerfer ganz oder zum Teil bedeckt muß diese, wann nicht gebraucht, entfernt werden.**



Ford Mondeo 4+5 d.-p.-T

2000 -

Ref. 1280

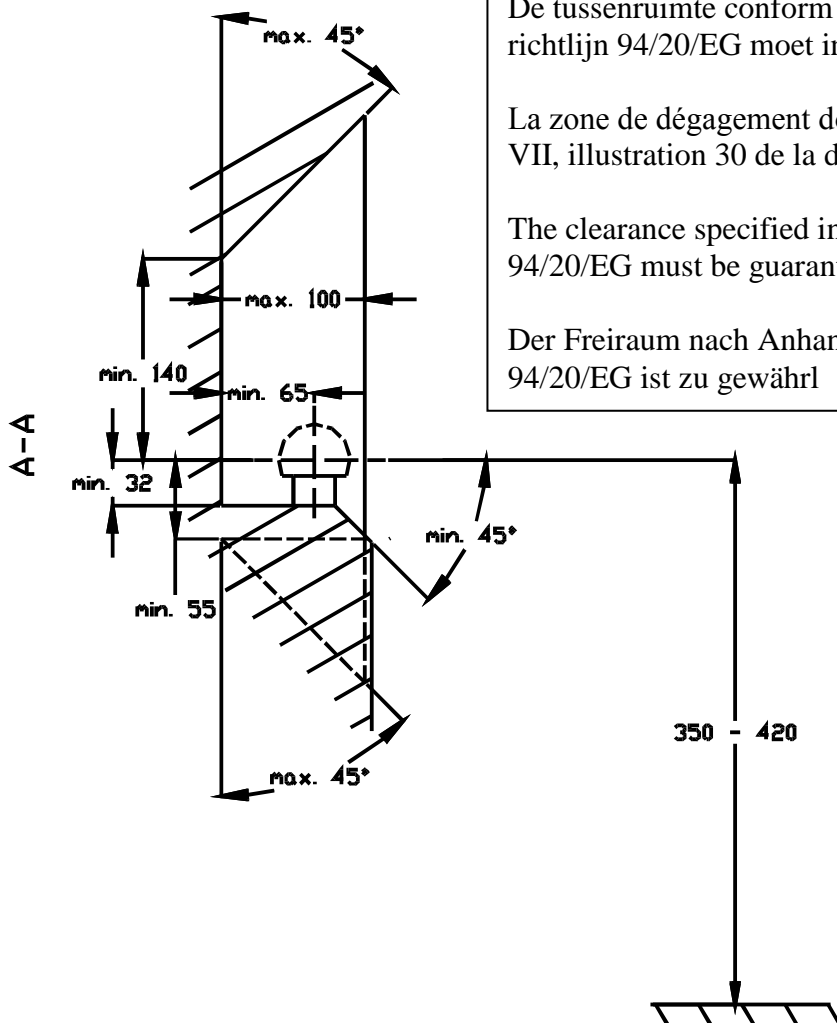

De tussenruimte conform supplement VII, afbeelding 30 van de richtlijn 94/20/EG moet in acht worden genomen.

La zone de dégagement doit être garantie conformément à l'annexe VII, illustration 30 de la directive 94/20/CE.

The clearance specified in appendix VII, diagram 30 of guideline 94/20/EG must be guaranteed.

Der Freiraum nach Anhang VII, Abbildung 30 der Richtlinie 94/20/EG ist zu gewährleisten.

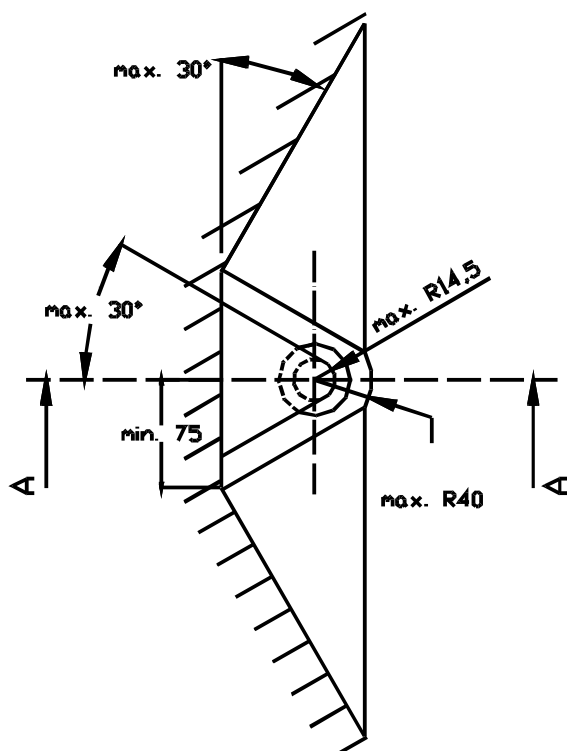

Bij toelaatbaar totaal gewicht van het voertuig

Pour poids total en charge autorisé du véhicule

At laden weight of the vehicle

Bei zulässigem Gesamtgewicht des Fahrzeuges